

DC-630x

Manual de usuário



 **AGFAPHOTO**

Descrizione generale del prodotto

1. Botão do Obturador
2. Flash
3. Lâmpada de focagem/ LED do auto-temporizado
4. Pulsante di alimentazione
5. Botão de alimentação
6. Som
7. Obiettivo
8. Altifalante

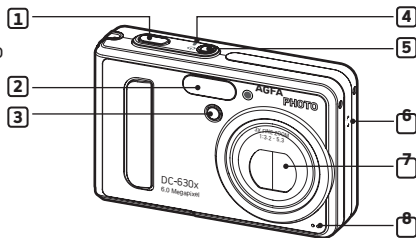

9. Botão de zoom out / miniatura
10. Botão Zoom In
11. Botão Modo
12. LED de carga da bateria
13. Botão de função
14. Fixador da correia de pescoço
15. LED Flash
16. Pulsante di alimentazione
17. De Informação e do Monitor LCD
18. Botão "Left"
19. Botão "OK"
20. Flash / Botão "Up"
21. Botão "Right" / Botão de auto-temporizado
22. Botão Grande plano / Baixo

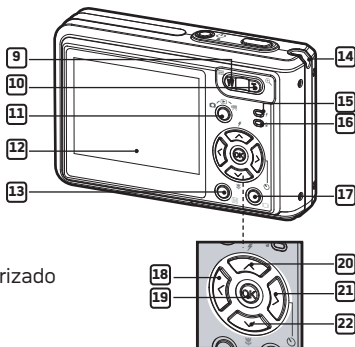

- 23. Bateria /Ranhura do cartão SD
- 24. Porta USB
- 25. Tripé

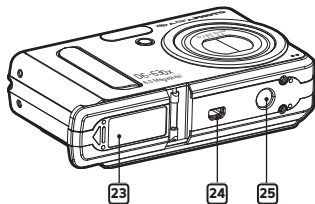

Índice

1 Preparação inicial	7
• Composição do pacote da câmara.....	8
• Colocação e remoção da bateria.....	9
• Utilização da bateria.....	10
• Verificação do nível da bateria.....	10
• Ligar e desligar a câmara.....	11
2 Configuração da câmara	12
• Verificação do estado da câmara.....	12
• Modo de câmara.....	15
• Como navegar nos menus.....	15
• Menu Configuração.....	16
• Configuração da data e hora actuais.....	18
• Definição da desactivação automática.....	19
• Activação / desactivação do som de beep.....	20
• Ajustamento de Frequência.....	21
• Definição do idioma de apresentação.....	22
• Ligado / Desligado da opção de impressão da data.....	23
• Alternar o Modo USB entre MSDC e Pictbridge.....	24
• Reposição das opções por defeito.....	25
• Activação / desactivação do ecrã de informação e LCD.....	26
3 Tirar e gerir as fotografias	28
• Tirar fotografias no modo Normal.....	28
• Tirar fotografias em diferentes modos de fotografia.....	30
• Tirar fotografias no modo macro.....	32
• Ajustar o Modo Flash.....	33
• Definição do Tamanho da Imagem e Compressão.....	35
• Definição da compensação de exposição para fotografias.....	38
• Alteração da velocidade ISO.....	39
• Definição do equilíbrio de branco para fotografias.....	40

• Ajustamento da Nitidez.....	41
• Definição da medição de luz	42
• Configuração do auto-temporizador.....	43
• Função de zoom.....	44
4 Gravação de clips de vídeo	45
• Gravação de clips de vídeo	45
• Regulação da Tamanho da Imagem de vídeo.....	46
• Definição do equilíbrio de branco para clips de vídeo.....	47
5 Gestão de fotografias e clips de vídeo	48
• Visualização de fotografias	48
• Reprodução do clip de vídeo	49
• Protecção ou anulação da protecção da fotografia ou clip de vídeo	49
• Executar uma apresentação de diapositivos.....	50
• Eliminação de uma fotografia ou clip de vídeo	53
6 Defines de impresso.....	54
• Procedimentos para impressão	54
• DPOF (Digital Print Order Format).....	62
7 Utilização da memória Cartão	64
• Utilização da memória Cartão.....	64
• Formatação da memória.....	67
• Copiar Fotografias, Clips de Vídeo e de Áudio para o Cartão de Memória	68
8 Instalação do software num computador	69
• Instalação do software	69
• Software incluído com a sua câmara.....	71
• Requisitos do sistema de computador.....	72
• Desinstalação do driver AGFAPHOTO Driver (PC).....	73

9	Transferência de fotografias para um computador	74
	• Antes de transferir fotografias.....	74
	• Ligação da câmara ao seu computador através do cabo USB.....	74
	• Transferência de fotografias e clips de vídeo através do cabo USB.....	75
10	Resolução de Problemas	76
	• Resolução de Problemas.....	76
11	Obtenção de ajuda	79
	• Cuidado do cliente.....	79
	• Suporte Software ArcSoft.....	79
12	Apêndice	80
	• Especificações técnicas.....	80
	• Capacidade do cartão SD.....	82
	• Ajustes por defeito da câmara.....	85
	• Conselhos, sua segurança e manutenção.....	86
	• Informação sobre regulamentos.....	86

1 Preparação inicial

Concebida como a excelência dos produtos AGFAPHOTO, a câmara digital possui um visor LCD a cores de 2,0 polegadas para a revisão de imagens e uma diversidade de controlos predefinidos. Câmara AGFAPHOTO é a câmara ideal para o fotógrafo que procura a simplicidade de apontar e disparar e um excelente desempenho.

Esta câmara incorpora:

- sistema de objectiva de vidro para exposições entre 10 mm a infinito, incluindo os modos de zoom óptico 3 vezes e digital 4 vezes.
- 9 modos de fotografia mais tempo de gravação vídeo.
- flash incorporado com cinco modos (desligado, auto, redução de olhos vermelhos, sinc. lento e ligado).
- ajustes da resolução para a impressão ou o envio por e-mail.
- medição de luz, equilíbrio de branco, compensação de exposição para satisfazer as condições de luz.
- Desfrute da experiência que lhe oferece a tecnologia PictBridge ao permitir-lhe ligar e imprimir directamente a partir da câmara.

• Composição do Pacote da Câmera



DC-630x



Guia Rápido



Cartão de Garantia

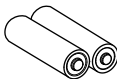

2 AA Bateria



Cabo USB



O CD-ROM inclui
DC-630x Câmera Digital Driver (PC only)
ArcSoft® PhotoStudio® 5.5 (PC)
/ArcSoft® PhotoStudio® 4.3 (Mac)
ArcSoft PhotoPrinter® 5 (PC)
/ArcSoft PhotoPrinter® 4 (Mac)
Adobe® Acrobat® Reader™ (PC&Mac)
Guia do Utilizador em Formato PDF



Estojo de transporte



Correia de Pulso

• Colocação e remoção da bateria

1. Abra a porta da bateria da câmara, empurrando-a para fora, como ilustrado.
2. Coloque a bateria, tal como ilustrado.
3. Feche a porta da bateria pressionando-a para baixo e fazendo-a deslizar em seguida para a câmara para bloquear.

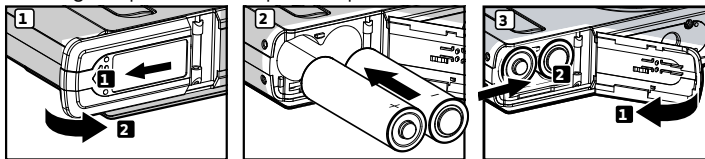

4. Para remover a bateria, faça deslizar o sistema de bloqueio da mesma direcção da seta, após o que será ejectada para fora da respectiva ranhura um pouco.
5. Puxe a bateria com a unha no sentido da seta.
6. Feche a porta da bateria pressionando-a para baixo e fazendo-a deslizar em seguida para a câmara para bloquear.

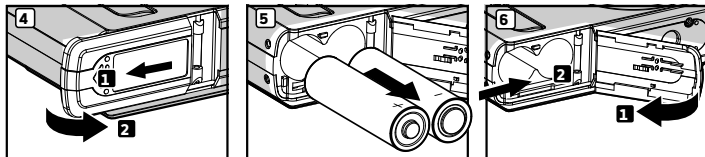

Para mais instruções sobre utilização da bateria, consulte a secção relativa à "Utilização da bateria" na página 10.

• Utilização da bateria

Limite as actividades a seguir indicadas que reduzem a vida da bateria.

- Rever as suas fotografias no ecrã LCD.
- Utilização excessiva do flash.

AVISOS!

- A bateria deve ser substituída por um adulto.
- Instale a bateria com a polaridade correcta.
- Retire imediatamente da câmara, a bateria sem carga.
- Não provoque curto-circuito nos terminais de alimentação.
- Não elimine a bateria, queimando-a.
- Retire a bateria da câmara sempre que não a utilizar.
- A duração das baterias varia dependendo da utilização da câmara.

Estas instruções deverão ser guardadas para consultas futuras.

• Verificação do Nível da Bateria

Verifique o nível de carga da bateria antes de tirar fotografias.



A bateria possui carga total.



A bateria tem a energia adequada.



A bateria está fraca.





A bateria está descarregada.





A bateria não possui qualquer carga.



NOTA:

1. Sempre que a bateria está sem carga, aparece o ícone  no ecrã LCD. Poderá tirar fotografias, contudo não poderá utilizar o flash.
2. Quando a bateria fica sem qualquer carga, surge o ícone  no ecrã LCD e, passados alguns segundos, a câmara desliga-se automaticamente. Por favor, substitua as pilhas.
3. Recomendamos que utilize uma bateria Ni-MH recarregável para melhor desempenho.

• Ligar e desligar a Câmara

1. Prima o botão  até ligar o ecrã LED.
2. Prima novamente o botão  para desligar a câmara e a objectiva de zoom recolhe.

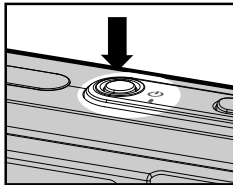

IMPORTANTE!

Todas as operações, incluindo tirar fotografias e filmar clips de vídeo, bem como ajustar as definições para fotografar e reproduzir, são efectuadas com a câmara ligada.

2 Configuração da câmara

• Verificação do estado da câmara

Ligue a câmara, examine o ecrã LCD da câmara para verificar que ajustes da câmara estão activos. As funções cujos ícones não são apresentados não estão activadas.

Modo Imagem Parada

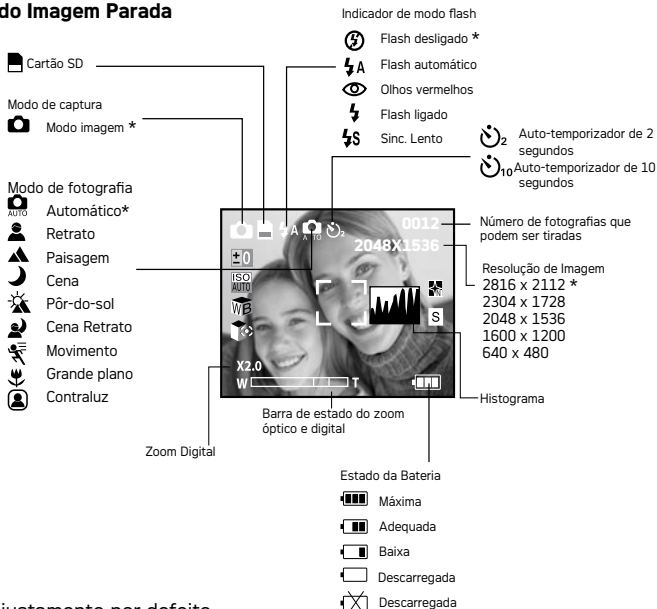

* Ajustamento por defeito

Valor da compensação de exposição
+/-2.0, +/-1.5, +/-1.0, +/- 0.5
+/- 0

Sensibilidade ISO

- ISO AUTO Automático *
- ISO 100 100
- ISO 200 200
- ISO 400 400

Equilíbrio de branco

- WB Automático *
- Luz do dia
- Nebuloso
- Tungstênio
- Fluorescente

Medição de luz

- Média *
- Centro
- Ponto



Nitidez

- Forte
- Normal*
- Suave

Compressão

- S Super fina *
- F Fina
- N Normal

* Ajustamento por defeito

Modo Vídeo

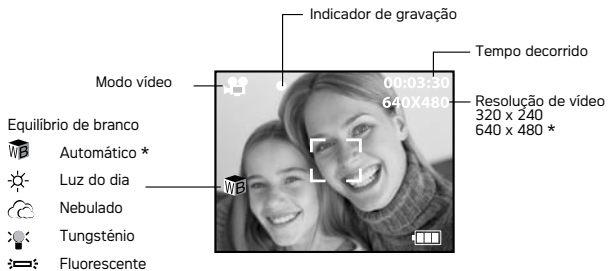

Modo reprodução



• Modo de câmara

A câmara possui três modos para tirar fotografias, gravar clips de vídeo e reproduzir ambos. Os diferentes modos podem ser seleccionados, colocando o botão de modo no modo da sua preferência. As funções podem ser acedidas, premindo o botão modo para personalizar as opções de captura, Modo Vídeo e reprodução.

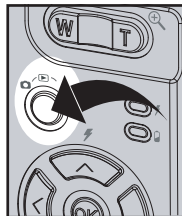

NOTA:

- O modo Still Image (fotograma) é o modo de captura por defeito.

• Como navegar nos menus

As barras de menus e funções são utilizadas para ajustar as opções de captura e reprodução, bem como outras opções da câmara, tal como a data / hora, desactivação automática, etc.

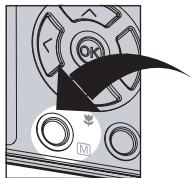

Prima o botão **M** para aceder ao menu e prima o botão da direita para aceder ao submenu. Utilize os botões de cima e de baixo para percorrer o ecrã na vertical e utilize os botões da esquerda e da direita para percorrer o ecrã na horizontal. Utilize o botão **OK** para confirmar a sua opção, e o botão esquerdo para voltar à opção anterior no menu de primeiro e segundo nível.

Prima o botão **M** para activar uma barra de funções. Prima os botões de navegação de 4 direcções para percorrer o ecrã na vertical e na horizontal. A opção actualmente seleccionada será acedida e tem efeito imediato.







• Menu Configuração

O menu de configuração pode ser acedido nos dois modos de funcionamento a fim de personalizar as definições da sua câmara. O modo  é aqui utilizado a título de exemplo.

1. Prima o botão  para aceder ao menu principal.
2. Prima o botão  e  para seleccionar a opção “CONFIGURAÇÃO”.





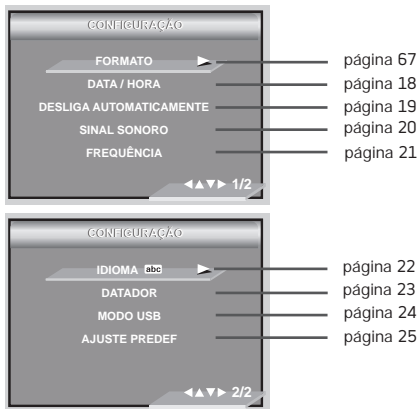



3. Prima o botão  para aceder ao submenu.
4. Utilize os botões  e  para seleccionar uma opção de configuração e, de seguida, prima o botão  para aceder ao submenu seguinte dessa opção em particular.









• Configuração da data e hora actuais

1. Siga as instruções fornecidas na secção "Menu Configuração" na página 16 para aceder ao menu "CONFIGURAÇÃO".
2. Prima o botão  para aceder ao submenu "DATA / HORA".

Configuração formato da data

3. Pressione o botão  e  para seleccionar "DATA / HORA".
4. Pressione o botão .
5. Pressione o botão  e  para seleccionar a definição pretendida.
6. Pressione o botão .

Configuração da data e hora actuais







3. Pressione o botão  e  para seleccionar "DATE SETUP".
4. Pressione o botão .
5. Pressione o botão  ou  para seleccionar a definição pretendida.
6. Pressione o botão  para trocar ao próximo campo.
7. Pressione o botão .



• Definição da desactivação automática

A câmara está equipada com uma função de economia de energia para conservar a carga da bateria.

Pode alterar a função de economia de energia de acordo com os seguintes passos:

1. Siga as instruções fornecidas na secção “Menu Configuração” na página 16 para aceder ao menu “CONFIGURAÇÃO”.
2. Selecciona a opção “DESLIGAR AUTOM.” com o botão  ou .
3. Prima o botão  para aceder ao submenu “DESLIGAR AUTOM.”
4. Especifique o período para a desactivação automática com o botão  ou . Prima o botão  para confirmar a sua escolha e sair da janela de menu.



1 MIN / 3 MIN

A câmara está concebida para se desligar automaticamente, para poupar a vida da bateria, após o período de inactividade especificado.

DESLIGADO

A função de economia de energia não está activada.









NOTA:

A opção “Desligar auto.” é automaticamente desactivada em qualquer uma das condições a seguir indicadas.

- Enquanto a câmara está a gravar clips de vídeo.
- Enquanto a câmara está a passar uma apresentação de diapositivos.
- Enquanto a câmara está lida a impressora.

• Activação / desactivação do som de beep







Pode ligar e desligar o som de beep no menu "CONFIGURAÇÃO". Quando o som de beep está ligado, a câmara emitirá um beep quando pressiona os botões.

1. Siga as instruções fornecidas na secção "Menu Configuração" na página 16 para aceder ao menu "CONFIGURAÇÃO".
2. Seleccione a opção "SINAL SONORO" com o botão  ou  .
3. Prima o botão  para aceder ao submenu "SINAL SONORO".
4. Seleccione "DESLIGADO" ou "LIGADO" com o botão  ou  . Prima o botão  para confirmar a sua opção e sair da janela do menu.



• Ajustamento de Frequência

A fim de tirar uma melhor fotografia interior, a câmara necessita ser ajustada de acordo com a correcta frequência da iluminação.

1. Siga as instruções fornecidas na secção "Menu Configuração" na página 16 para aceder ao menu "CONFIGURAÇÃO".
2. Selecciona a opção "AJUSTE PREDEF." com o botão  ou .
3. Prima o botão  para aceder ao submenu "Frequência".
4. Prima o botão  ou  para seleccionar a definição pretendida. Prima o botão  para confirmar a sua opção e sair da janela do menu.









NOTA:
50 HZ
60 HZ

Para utilizadores europeus

Para utilizadores dos Estados Unidos da América

• Definição do idioma de apresentação





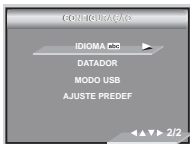

É possível seleccionar diferentes idiomas da sua preferência para o menu.

1. Siga as instruções fornecidas na secção "Menu Configuração" na página 16 para aceder ao menu "CONFIGURAÇÃO".
2. Selecciona a opção "Idioma" com o botão  ou .
3. Prima o botão  para aceder ao submenu "Idioma".
4. Selecciona o idioma que prefere utilizando o botão  ou . Prima o botão  para confirmar a sua opção e sair da janela do menu.



• Ligado / Desligado da opção de impressão da data







Utilize a opção de impressão da data para imprimir a data nas suas fotografias. Certifique-se de que a data está correcta antes de activar a impressão da mesma.

1. Siga as instruções fornecidas na secção "Menu Configuração" na página 16 para aceder ao menu "CONFIGURAÇÃO".
2. Seleccione a opção "DATADOR" com o botão  ou .
3. Prima o botão  para aceder ao submenu "DATADOR".
4. Seleccione "Ligado / Desligado" com o  ou . Prima o botão  para confirmar a sua opção e sair da janela do menu.



• Alternar o Modo USB entre MSDC e Pictbridge

MSDC (Classe de Dispositivo de Armazenamento de Massa) é uma interface de computador entre um computador e uma câmara digital que apresenta a câmara digital como uma unidade de disco amovível ligada ao computador, permitindo-lhe visualizar ou descarregar fotografias e clips de vídeo, guardados na memória interna ou num cartão de memória SD da câmara, para o seu computador.

1. Regule a câmara para o modo Capture.
2. Aceder ao menu Setup (Configuração).
3. Prima o botão  ou  para seleccionar "Modo USB".
4. Prima o botão .
5. Prima o botão  ou  para seleccionar a definição pretendida.
6. Prima o botão .



NOTA:

O tipo de drive volta sempre para o armazenamento em MSDC a câmara é desligada.

• Reposição das opções por defeito



É possível repor as opções por defeito através dos passos que se seguem (para mais instruções, consulte a secção relativa às opções por defeito da câmara na página 86).

1. Siga as instruções fornecidas na secção “Menu Configuração” na página 16 para aceder ao menu “CONFIGURAÇÃO”.

2. Seleccione a opção “AJUSTE PREDEF.” com o botão  e .



3. Prima o botão .

4. Seleccione OK com o botão . Prima o botão  para restaurar as opções por defeito e sair da janela do menu.



NOTE:

Seleccionar a opção “NcO” cancelar a operação e fecha a janela do menu.

• Activação / desactivação do ecrã de informação e LCD

O ecrã LCD pode ser alterado premindo o botão .



No modo :



No modo :



3 Tirar e gerir as fotografias

Antes de tirar fotografias, leia primeiramente esta nota:



NOTA:

Nunca retire a bateria a câmara está a processar dados. Se o fizer, impedirá que a fotografia actual seja gravada e poderá danificar outras fotografias já gravadas no cartão de memória da câmara.

• **Tirar fotografias no modo Normal**

Utilize este modo para fotografar pessoas e certifique-se de que as mesmas estão, no mínimo, à distância indicada na lente de captura, como indicado em seguida:

Grande angular: 0.3 m (1 ft) ~ infinito

Tele: 0.4 m (1.3 ft) ~ infinito



NOTA:

A maior parte das definições são guardadas pela câmara quando esta é desligada pelo que a mesma definição está automaticamente disponível quando a câmara é novamente ligada. Não se esqueça de confirmar as definições da câmara ao ligá-la novamente.







1. Quando ligar a câmara, certifique-se de que está no modo .
2. Enquadre o seu motivo usando o monitor LCD.
3. Prima o botão do obturador até meio para definir a exposição e a focagem. A câmara detecta automaticamente o objecto a fotografar. A câmara realça a marca de focagem a verde e o LED de auto focagem permanece aceso, indicando que o foco da câmara está bloqueado no objecto.

**NOTA:**









- Quando a marca de focagem da câmara é realçada a verde, o utilizador pode tirar fotografias normalmente.
 - Quando a câmara realça a marca de focagem a vermelho e o LED de auto focagem permanece desligado, existem dificuldades de focagem do objecto se o objecto estiver fora do alcance ou a luz está demasiado fraca. Solte o botão do obturador, recomponha a cena e prima o botão do obturador até meio para restaurar a focagem.
 - Quando a claridade é relativamente fraca, a luz de focagem contribui para que a câmara foque facilmente o objecto.
 - O ecrã LCD mostrar-lhe-á o valor de abertura e a velocidade do obturador à qual tira a fotografia.
4. Prima totalmente o botão do obturador para tirar uma fotografia, mantendo a câmara estável.

• Tirar fotografias em diferentes modos de fotografia

Selecione um modo adequado às suas condições de fotografia:

1. Prima o botão de modo para definir a câmara para o modo Still Image (fotograma) .
2. Prima o botão **[M]** para aceder ao menu principal.
3. Prima o botão  ou  para seleccionar a opção "MODO DE FOTOGRAFIA".
4. Prima o botão  para aceder ao submenu .
5. Prima o botão  ou  para seleccionar a definição pretendida.
6. Prima o botão  para para confirmar a sua opção.





Ao fotografar sob essas condições:	Selecione este modo	Ícone apresentado no ecrã LCD
Para fotografias em geral. Exposição automática e operação do tipo "apontar e disparar", bem como regulação manual do modo de flash, tamanho de imagem, sensibilidade ISO, etc.	Automático	
Para definir o objecto num retrato, utilizando o maior valor de abertura possível para obter um fundo desfocado.	Retrato	
Para produzir a maior profundidade de campo possível, bloqueando o foco em infinito e mantendo o menor valor de abertura possível.	Paisagem	
Para tirar fotografias pareceres pitorescos largos à noite	Noct.	
Melhorar a cor vermelha para gravar imagens do pôr-do-sol	Pôr-do-sol	
Que turvando fundo para focalize no assunto à noite	Cena Retrato	
Para congelar o objecto em movimento, utilizando a possibilidade de uma maior velocidade do obturador em conjunto com uma sensibilidade ISO 100 para uma determinada exposição.	Movimento	
Para tirar fotografias em (Macro).	Grande plano	
Tirar fotografias a objecto com luz por detrás alterando a medição	Contraluz	

• Tirar fotografias no modo macro

Use este modo para captar objectos a esta distância da lente:

Grande angular : 0.1 metros ~ 1.0 metros

Telefoto : 0.2 metros ~ 1.0 metros



1. Prima o botão de modo para definir a câmara para o modo Still Image (fotograma) .
2. Pressione o botão  de até visualizar o ícone "  " no ecrã LCD.
3. Os procedimentos de captura são iguais aos utilizados para tirar uma fotografia no modo normal de captura. Consulte "Tirar fotografias no modo normal" na página 28.



• Ajustar o Modo Flash

Utilize o flash para tirar fotografias à noite, no interior ou no exterior com grandes sombras.



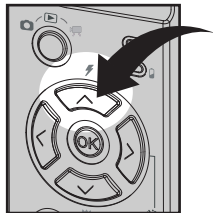

Gama do Flash:

- Normal: 1 metros ~3 metros(Grande angular),1 metros ~2.5 metros(Telefoto)
 - Macro: 0.1 metros ~1 metros(Grande angular),0.2 metros ~1 metros(Telefoto)
1. Prima o botão de modo para definir a câmara para o modo Still Image (fotograma) 
 2. Prima o botão  para percorrer as opções de flash e seleccione a que pretende.



NOTA:

Sempre que premir o botão  o LED do flash piscará, o que indica que o flash está a carregar. O ícone (de acordo com a definição do flash seleccionada) aparecerá no ecrã LCD.

Ao fotografar sob essas condições	Selecione esta opção	Ícone apresentado no ecrã LCD
O flash não dispara. Use este opção para fotografias no exterior ou em locais onde o flash seja proibido ou possa perturbar, ou para tirar uma fotografia na direcção de uma superfície reflectora, tal como uma janela ou um espelho. Se não houver luz suficiente ao utilizar esta opção, as suas fotografias ficarão demasiado escuras.	Flash desligado	
O flash dispara automaticamente segundo a necessidade. Use esta opção para tirar a maioria das fotografias.	Flash automático	
Utilize esta opção para evitar o brilho vermelho nos olhos das pessoas que pretende fotografar. A câmara dispara um curto pré-flash antes do flash normal.	Olhos vermelhos	
O flash dispara em cada fotografia. Use esta opção em situações de alto contraste, para proporcionar luz de preenchimento ou use-a no interior com luz fraca.	Flash Sempre	
Existe um ligeiro atraso no modo de flash que não se verifica no modo Auto. Mantenha a câmara estável enquanto tira as fotografias.	Sinc. Lento	











NOTA:

Nunca toque nem tape o flash com os dedos. Se o fizer pode sujar estes componentes e interferir no correcto funcionamento do flash.

• Definição do Tamanho da Imagem e Compressão

Tamanho da Imagem refere-se ao número de pixels numa fotografia digital. A qualidade de fotografia depende da compressão de ficheiro JPEG que a câmara aplica quando a fotografia é tirada. Resolução mais alta e menos compressão dão melhor qualidade, a qual ocupa mais espaço de memória. Fotografias de tamanho mais pequeno e de qualidade normal são mais fáceis de enviar por e-mail, enquanto que as de tamanhos maiores e qualidade fina são melhores para impressão.

Configuração de Tamanho da Imagem



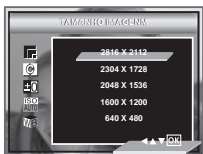





1. Prima o botão de modo para definir a câmara para o modo Still Image (fotograma) 
2. Prima o botão **[M]** para aceder ao menu principal. Prima o botão  ou  (para não confirmar e voltar ao anterior) até a opção Tamanho da Imagem ser realçada.
3. Prima o botão  para aceder ao submenu "Tamanho da Imagem".
4. Seleccione a Tamanho da Imagem que prefere utilizando o botão  ou  Prima o botão  para confirmar a sua opção e sair da janela do menu. Prima o botão  para não confirmar e voltar ao anterior.



NOTA:

2816X2112 pixels é a Tamanho da Imagem por defeito e a ideal. Recomendase a utilização desta resolução para a impressão.

Definição da compressão

1. Prima o botão de modo para definir a câmara para o modo Still Image (fotograma) .
2. Prima o botão **[M]** para aceder ao menu principal.
3. Prima o botão  ou  para seleccionar a opção "COMPRESSÃO".
4. Prima o botão  para aceder ao submenu "COMPRESSÃO".
5. Selecciona a Tamanho da Imagem que prefere utilizando o botão  ou . Prima o botão  para confirmar a sua opção e sair da janela do menu. Prima o botão  para não confirmar e voltar ao anterior.

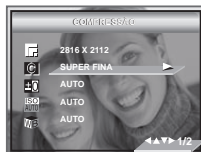

A tabela que se segue indica o número aproximado de fotografias que pode esperar que a câmara comporte em diferentes definições de resolução e qualidade, com base no baseado na memória interna de 16 MB. Pode expandir a memória utilizando um cartão de memória comercialmente disponível Consulte mais detalhes sobre a capacidade do cartão SD na página 83.

Compressão	S Super Fina	F Fina	N Normal
Resolução			
2816 x 2112	4	9	16
2304 x 1728	9	15	26
2048 x 1536	12	19	33
1600 x 1200	21	33	54
640 x 480	118	179	238









NOTA:

A complexidade da cena afecta o tamanho do ficheiro de fotografia. Por exemplo, uma fotografia de árvores no Outono tem um tamanho de ficheiro maior do que uma fotografia de céu azul com a mesma resolução e qualidade. Portanto, o número de fotografias e clips de vídeo que pode guardar num cartão de memória pode variar.

• Definição da compensação de exposição para fotografias

Pode ajustar o valor da compensação de exposição (EV) dentro da gama -2EV a +2EV a fim de compensar as actuais condições de iluminação. Esta opção pode ser usada para obter melhores resultados ao disparar com retro-iluminação, iluminação indirecta interior, fundos escuros, etc.

1. Prima o botão de modo para definir a câmara para o modo Still Image (fotograma) .
2. Prima o botão  para aceder ao menu principal.
3. Prima o botão  para aceder submenu.
4. Ajuste o valor da compensação de exposição com o botão  ou .
5. Prima o botão  para confirmar. A opção actualmente seleccionada será acedida e tem efeito imediato.

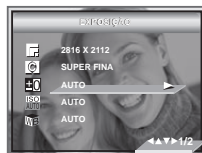







NOTA:

- Um valor EV mais alto é próprio para uso com objectos ligeiramente coloridos e retro-iluminados. Um valor EV mais baixo é próprio para objectos de coloração escura e para disparos no exterior num dia claro.
- Ao tirar fotografias sob condições muito escuras ou muito brilhantes, pode não conseguir obter resultados satisfatórios, mesmo depois de executar a compensação de exposição.

• Alteração da velocidade ISO

Esta função permite-lhe alterar a sensibilidade da câmara à luz mediante a selecção de diferentes valores ISO. ISO mede a rapidez com a sua câmara reage à luz. Quanto maior é o valor ISO, menor será a necessidade de luz para fazer uma exposição, possibilitando que a mesma exposição seja alcançada com maiores velocidades de obturador ou menores aberturas. Numa câmara digital, o valor mais alto ISO permite velocidade mais alta de obturador, à custa de aparecimento de salpicos ou grão na fotografia final.

1. Prima o botão de modo para definir a câmara para o modo Still Image (fotograma) .
2. Prima o botão **M** para aceder ao menu principal.
3. Prima o botão  ou  para seleccionar a opção "ISO".
4. Selecciona a velocidade ISO com o botão .
5. A opção actualmente seleccionada será acedida e tem efeito imediato. Prima o botão  para confirmar a sua opção e sair da janela do menu. Prima o botão  para não confirmar e voltar ao anterior.



Nas mesmas condições de iluminação, quanto mais alto é o valor ISO, mais rápida será a velocidade do obturador.



A sensibilidade da câmara é alterada automaticamente por valor diferente de iluminação ou brilho do objecto.











NOTA:





O aumento do valor ISO afecta a qualidade da imagem, aumentando o ruído. Utilize um valor ISO mais baixo possível.

• Definição do equilíbrio de branco para fotografias

A selecção do tipo certo de equilíbrio de branco pode ajudar a tornar as cores de um objecto mais naturais sob o tipo de iluminação que está disponível.









1. Prima o botão de modo para definir a câmara para o modo Still Image (fotograma) .
2. Prima o botão **[M]** para aceder ao menu principal.
3. Prima o botão  ou  para seleccionar a opção "EQUIL. BRANCOS".
4. Prima o botão  para aceder submenu.
5. Selecciona a equil brancos com o  ou  para.
6. A opção actualmente seleccionada será acedida e tem efeito imediato. Prima o botão  para confirmar a sua opção e sair da janela do menu. Prima o botão  para não confirmar e voltar ao anterior.



Ao fotografar sob essas condições	Selecione esta opção	Ícone apresentado no ecrã LCD
Ajustamento automático	Automático	
Luz de dia no exterior	Luz do dia	
Nebulado	Nebulado	
Interior, iluminação por tungstênio	Tungstênio	
Interior, iluminação fluorescente de iluminação esfria branco fluorescente acende	Fluorescente	

• Ajustamento da Nitidez

Utilize a definição da nitidez para realçar ou esbater as orlas dos objectos em fotografias.









1. Prima o botão de modo para definir a câmara para o modo Still Image (fotograma) .
2. Prima o botão **[M]** para aceder ao menu principal.
3. Pressione o botão  ou  para selecciona NITIDEZ.
4. Pressione o botão  para aceder submenu NITIDEZ.
5. Pressione o botão  ou  para seleccionar a definição pretendida.
6. A opção actualmente seleccionada será acedida e tem efeito imediato. Prima o botão  para confirmar a sua opção e sair da janela do menu. Prima o botão  para não confirmar e voltar ao anterior.







- NÍTIDO** Aumenta o contraste dos contornos da fotografia. Poderá ocorrer ruído na cor da imagem.
- NORMAL** Os contornos da imagem são nítidos, É ideal para imprimir.
- SUAVE** Suaviza os contornos da fotografia.

• Definição da medição de luz

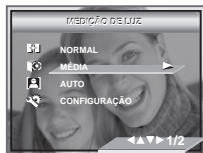
Utilize a opção de medição de luz para se certificar de que entra a quantidade suficiente de luz na objectiva da câmara.



1. Prima o botão de modo para definir a câmara para o modo Still Image (fotograma) .
2. Prima o botão **[M]** para aceder ao menu principal.
3. Prima o botão  ou  para seleccionar a opção "MEDIÇÃO DE LUZ".
4. Prima o botão  para aceder submenu.
5. Selecciona a equil brancos com o para  ou para .
6. A opção actualmente seleccionada será acedida e tem efeito imediato. Prima o botão  para confirmar a sua opção e sair da janela do menu. Prima o botão  para não confirmar e voltar ao anterior.



Ícone apresentado no ecrã LCD	Selecione esta opção	Ícone apresentado no ecrã LCD
Avalia as condições de iluminação na fotografia de modo a proporcionar uma ótima exposição da mesma. Ideal para fotografias em geral.	Média	
Avalia as condições de iluminação do objecto centrado no ecrã LCD. Ideal para objectos retro-iluminados.	Centro	
Semelhante à opção centro, excepto no facto que a medição concentra-se numa área mais reduzida do objecto centrado no LCD. Ideal quando é necessária uma exposição exacta de uma área específica da fotografia.	Ponto	

• Configuração do auto-temporizador

A sua câmara está concebida com uma função de auto-temporizador, que lhe permitirá tirar fotografias com o temporizador incorporado de 2 ou 10 segundos.

1. Prima o botão de modo para definir a câmara para o modo Still Image (fotograma) .
2. Pressione o botão  ou auto-temporizador para seleccionar "auto-temporizador"

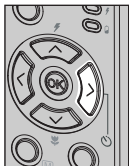

DESLIGADO

Desactiva a função auto-temporização



O auto-temporizador indica uma contagem decrescente de dois segundos. O LED do auto-temporizador piscará durante 2 segundos antes da fotografia ser tirada.



O auto-temporizador indica uma contagem decrescente de dez segundos. O LED do auto-temporizador piscará antes da fotografia ser tirada.

• Função de Zoom

A sua câmara está equipada com funções de zoom óptico e digital que lhe permitem ampliar a área central de uma imagem e fotografar unicamente a parte ampliada da imagem. O zoom óptico altera a distância focal da objectiva de zoom e a amplitude do factor de zoom situa-se entre 1X a 3X. O zoom digital é activado quando a câmara atinge o valor máximo para o zoom óptico (3X). Este amplia a parte da imagem que se situa no centro do ecrã até quatro vezes. Para a função de zoom digital, o visor não mostra a imagem real submetida a zoom. O utilizador deve utilizar o ecrã LCD para monitorizar a imagem ampliada.

Ampliar ou reduzir o objecto

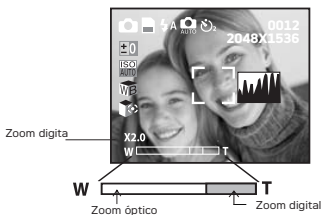
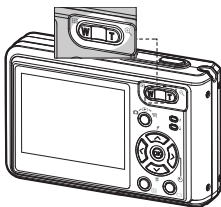

1. Ligue a câmara.
2. Regule a câmara para o modo IMAGEM PARADA ou VÍDEO.
3. Prima o botão Zoom In (telefoto) ou Zoom Out (grande abertura) para ampliar ou reduzir o objecto. A condição do zoom é mostrada no ecrã LCD.
4. Agora poderá tirar fotografias e revê-las utilizando a regulação de zoom. Esta permanecerá após tirar as fotografias. Se pretender tirar uma fotografia de tamanho normal, use o botão Zoom Out.

Para a função de zoom digital, o visor não mostra a imagem real submetida a zoom. O utilizador deve utilizar o ecrã LCD para monitorizar a condição do zoom.

NOTA:

- é possível utilizar a função de zoom no modo  ou durante a gravação de clips de vídeo.
- A utilização do zoom digital poderá comprometer a qualidade da imagem.

4 Gravação de clips de vídeo

• Gravação de clips de vídeo

Utilize o modo de vídeo para gravar clips de vídeo com áudio.

1. Prima o botão de modo para definir a câmara para o modo vídeo .
2. Enquadre o seu objecto usando o ecrã LCD.
3. Pressione o botão do obturador para dar início à gravação.



Durante a gravação, o ícone ● vermelho irá aparecer no crã LCD focagem.





NOTA:

- Não é possível utilizar a função de zoom durante a gravação de clips de vídeo.
- O comprimento máximo que a câmara pode suportar a 320 x 240 ou 640 x 480 pixels depende da capacidade da memória. Estes tempos podem variar dependendo da complexidade da cena.



• Regulação da Tamanho da Imagem de vídeo

A resolução de vídeo refere-se ao número de pixels num clip de vídeo digital. A qualidade de um clip de vídeo depende da resolução de ficheiro que a câmara aplica quando o clip de vídeo é gravado. Uma resolução mais alta tem melhor qualidade o que ocupa mais espaço de memória.

1. Prima o botão de modo para definir a câmara para o modo vídeo 

2. Prima o botão  para aceder ao menu principal. Prima o botão  ou  para seleccionar a opção "Tamanho da Imagem".

3. Prima o botão  para aceder ao submenu "RESOLUÇÃO".

4. Selecciona a resolução pretendida com o botão  ou .

5. Prima o botão  para confirmar a sua opção e sair da janela do menu.



Segue-se as durações aproximadas dos clips de vídeo que a câmara pode comportar em cada configuração, com base no cartão de memória de 16 MB. Pode expandir a memória com um cartão de memória comercialmente disponível. Consulte mais detalhes sobre a capacidade do cartão SD na página 83.

Resolução: 640 x 480 aprox. 9 segundos (30 fps)
 320 x 240 aprox. 28 segundos (30 fps)



• Definição do equilíbrio de branco para clips de vídeo



A selecção do tipo certo de equilíbrio de branco pode ajudá-lo a tornar a cor de um objecto mais natural sob o tipo de iluminação disponível.

1. Prima o botão de modo para definir a câmara para o modo vídeo 





2. Prima o botão  para aceder ao menu principal.

3. Prima o botão  ou  para aceder submenu EQUILÍBRIO DE BRANCO .

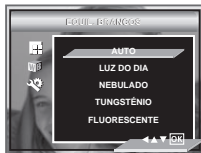
4. Use o botão  para aceder ao submenu, depois seleccione o valor premindo o botão para  ou para  .

5. opção actualmente seleccionada será acedida e tem efeito imediato. Prima o botão  para ou o botão direito para confirmar a sua opção e sair da janela do menu. Prima o botão  para não confirmar e voltar ao anterior.







Ao fotografar sob essas condições	Selecione esta opção	Ícone apresentado no ecrã LCD
Ajustamento automático	Automático	
Luz de dia no exterior	Luz do dia	
Nebulado	Nebulado	
Interior, iluminação por tungstênio	Tungstênio	
Interior, iluminação fluorescente fluorescente de iluminação esfria branco fluorescente acende	Fluorescente	

5 Gestão de fotografias e clips de vídeo

• Visualização de fotografias

Revisão de fotografias em ecrã inteiro





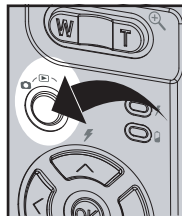



1. Prima o botão de modo para definir a câmara para o modo .
2. Pressione o botão  e  para visionar as fotografias tiradas.

O ícone  é mostrado no ecrã LCD quando uma fotografia é seleccionada.





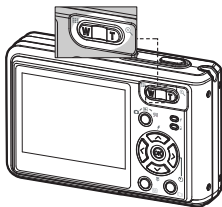

Visualização de ficheiros de fotografias e clips de vídeo em formato miniatura

Pode visualizar até 9 ficheiros de fotografias e de clips de vídeo de cada vez, no ecrã LCD, usando a função de miniatura.

1. Prima o botão de modo para definir a câmara para o modo .
2. Prima o botão  uma vez e 9 ficheiros em miniatura serão apresentados no ecrã LCD com o último ficheiro visualizado realçado.
3. Use os botões , ,  ou , para seleccionar um ficheiro em miniatura e visualizá-lo em ecrã inteiro, premindo o botão  ou .



• Reprodução do clip de vídeo

1. Prima o botão de modo para definir a câmara para o modo .
2. Use o botão  e  para seleccionar o clip de vídeo que pretende reproduzir.
3. Prima o botão  para iniciar a reprodução do clip de vídeo. Prima-o novamente para interromper a reprodução.
4. Prima o botão do obturador para sair.









O ícone  é apresentado no ecrã LCD quando o clip de vídeo é seleccionado.

Filme



• Protecção ou anulação da protecção da fotografia ou clip de vídeo







Use o botão da  ou  para seleccionar o clip de vídeo que pretende reproduzir.

1. Prima o botão de modo para definir a câmara para o modo .
2. Prima o botão  para aceder ao menu principal. Prima o botão  ou  para seleccionar a opção "PROTEGER".
3. Prima o botão  para aceder ao submenu "PROTEGER".
4. Selecciona "LIGADO" ou "DESLIGADO" com o botão  ou .
5. Prima o botão  para confirmar a sua opção e sair da janela do menu. Prima o botão  para não confirmar e voltar ao anterior.





• Executar uma apresentação de diapositivos







A função de apresentação de diapositivos permite-lhe visualizar repetidamente no ecrã LCD todos os ficheiros de fotografias e clips de vídeo armazenados na memória actual, um a um.

1. Prima o botão de modo para definir a câmara para o modo .
2. Prima o botão  para aceder ao menu principal.
3. Prima o botão  ou  para até SLIDE SHOW barra estiver realçado.
4. Prima o botão  para aceder ao submenu "SLIDE SHOW".
5. Prima o botão  ou  para seleccionar a opção ON.



A apresentação de diapositivos será executada automaticamente a partir da fotografia actualmente visualizada, após premir o botão . Prima o botão  para parar a apresentação de diapositivos, prima o botão do obturador para sair.

Intervalo de apresentação de diapositivos













5. Prima o botão  ou  para seleccionar a opção CONFIGURAÇÃO.
6. Prima o botão  para aceder submenu.
7. Prima o botão  ou  para seleccionar a opção INTERVALO.
8. Pressione o botão  ou  para seleccionar a definição pretendida.



1, 10 SEGUNDOS

Cada imagem irá ficar continuamente no LED num intervalo 1, 10 segundos.

Direção de apresentação de diapositivos



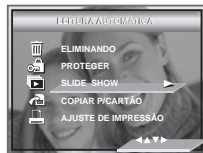



1. Prima o botão de modo para definir a câmara para o modo .
2. Prima o botão  para aceder ao menu principal.
3. Prima o botão  ou  para até SLIDE SHOW barra estiver realçado.
4. Prima o botão  para aceder ao submenu "SLIDE SHOW".
5. Prima o botão  ou  para seleccionar a opção CONFIGURAÇÃO.
6. Prima o botão  para aceder submenu.
7. Prima o botão  ou  para seleccionar a opção DIRECCAO.
8. Prima o botão  ou  para seleccionar a definição pretendida.



NOTA:

A apresentação de diapositivos continuará a realizar-se até serem apresentadas todas as fotografias ou clips de vídeo armazenados na câmara.

• Eliminação de uma fotografia ou clip de vídeo

1. Prima o botão de modo para definir a câmara para o modo .
2. Prima o botão .
3. Prima no botão para  ou  para seleccionar "Apagar".
4. Prima o botão .
5. Prima no botão para  ou para  para seleccionar a definição





ESTA IMAGEM

Apaga a fotografia ou clip de vídeo seleccionados. Selecciona a fotografia ou o vídeo que pretende apagar antes de premir o botão para apagar.

TODOS

Apaga todas fotografias e clips de vídeo guardados na memória actual.

6. Prima o botão .
7. Selecciona "Cancelada" ou "OK" com o botão  ou .



NOTA:

- Ficheiros protegidos não podem ser eliminados. Remova a protecção antes de eliminar.
- As fotografias e clips de vídeo eliminados não podem ser recuperados.

6 Definições de impressão

O PictBridge é uma nova norma da indústria que lhe permite imprimir imagens directamente de câmaras fotográficas digitais com tecnologia PictBridge para uma impressora compatível com PictBridge, sem necessidade de utilizar um software de edição de fotografias ou um computador.

• Procedimentos para impressão

1. Preparação da câmara e da impressora.

Câmara	Antes de imprimir, assegure-se de que a bateria tem carga suficiente.
Impressora	Consulte o manual do utilizador fornecido com a impressora e faça os preparativos necessários (papel, cassete de tinta, cartucho, etc.).

Ligue a câmara e a impressora.

2. Seleccionar o modo PictBridge

Ajuste a câmara para o modo de Reprodução e seleccione o modo PictBridge. Para mais detalhes, consulte a página 57.

3. Ligação da câmara à impressora

Consulte mais detalhes na secção "Ligação câmara/impressora", na página 58.

4. Selecção das opções de impressão.

Utilize os botões de navegação e de funções da câmara para seleccionar as definições de impressão. Para mais detalhes, consulte a página 59.

5. Impressão

Prima o botão  para iniciar a impressão.

Cancelamento da impressão



Prima o botão  para cancelar a impressão. A impressora pára a impressão e ejecta a folha de papel.

Erros de impressão

Uma das seguintes mensagens poderá surgir no monitor LCD, indicando que ocorreu um erro antes ou durante a impressão. Seleccione “CANCELAR” ou “CONTINUAR”. Ou consulte o manual do utilizador da impressora para obter soluções. A impressão poderá ser concluída, assim que o problema estiver resolvido.







NOTA:

A operação de impressão poderá ainda falhar com alguns erros, mesmo se premir o botão  após seleccionar “CONTINUE” (“CONTINUAR”). Neste caso, seleccione “CANCEL” (“CANCELAR”) e prima o botão .

Lista de mensagens de erro:

SEM PAPEL	A impressora está sem papel.
DISPOSITIVO SEM PAPEL	O papel não está colocado ou está colocado incorrectamente.
PAPEL NÃO É EJECTADO	O papel não é ejetado correctamente.
ERRO NO SUPORTE DE DADOS	O papel não é detectado. O papel está mal alinhado. Ou o rolo de papel não pode ser cortado ou virado.
PAPEL ENCRAVADO	O papel fica encravado durante a impressão.
QUASE SEM PAPEL	A impressora tem pouco papel.
TIPO DE PAPEL NÃO SUPORTADO	O tipo ou tamanho de papel não é compatível com a impressora ou o papel que se encontra na impressora não é adequado para o que se pretende fazer.
TINTEIRO VAZIO	O tinteiro está sem tinta.
POUCO TINTEIRO	O tinteiro tem pouca tinta.
RESERVATÓRIO DE TINTA CHEIO	O reservatório de tinta desperdiçada está cheio.
ERRO FATAL DO HARDWARE	Há um erro grave no hardware da impressora.
IMPRESSORA OCUPADA	A impressora está ocupada com impressões de outra fonte.
IMPRESSORA OCUPADA POR OUTRA FONTE	A impressora está em manutenção ou ocupada por outro dispositivo externo.
TAMPA ABERTA	A tampa da impressora está aberta ou não está devidamente fechada.
NENHUM AGENTE DETECTADO	Está a faltar alguma informação de impressão durante o processo, exemplo: estar a faltar a cabeça de impressão.
TAMPA TINTEIRO ABERTA	A tampa do tinteiro está aberta ou não está devidamente fechada.
SEM TINTEIRO	Não existe cartucho de tinta colocado.
INFO ESPECÍFICA MUITO PESADA	A informação da fotografia é muito grande para ser processada.
ERRO CÔD. DE FICHEIRO	O formato da fotografia da imagem especificada não pode ser descodificado.

Seleção do modo PictBridge

1. Prima o botão de modo para definir a câmara para o modo .
2. Prima o botão  para aceder ao menu principal.
3. Prima o botão  ou  para seleccionar a opção "PICTBRIDGE".
4. Prima o botão .
5. Ligue a câmara à impressora através do cabo USB.



NOTA:

Para imprimir uma só imagem, seleccione a imagem antes de activar o PictBridge.



Ligação câmara/impressora

Ligação com o Cabo USB.

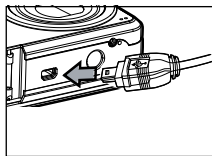

Ligue o cabo USB na porta da sua câmara

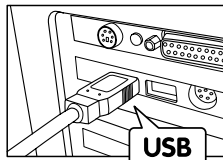

Ficha USB Série "A" liga ao seu computador

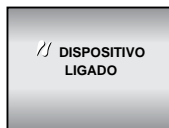

1. Ligue o conector Series A do cabo USB à tomada marcada com  da sua impressora. A localização da tomada USB varia de impressora para impressora.
2. Ligue o cabo USB na porta da sua câmara.



NOTA:

- A mensagem ("DISPOSITIVO LIGADO") é exibida no ecrã LCD, indicando uma correcta ligação à impressora.
- Não ligue o cabo USB à câmara até que o PictBridge esteja activado e apenas quando lhe for pedido através da mensagem no ecrã ("LIGAR AO DISPOSITIVO"). Ou, se já tiver ligado o cabo à câmara, não o ligue à impressora até tal lhe seja pedido. O não seguimento desta sequência resultará em falha de ligação.

Seleção das opções de impressão

1. Utilize o botão  ou  para seleccionar o modo de impressão.



2. Estão disponíveis as seguintes opções.





ESTA IMAGEM	Imprimir a imagem que foi seleccionada na memória interna da câmara ou num cartão de memória de acordo com as definições especificadas. Utilize o botão esquerdo ou direito para seleccionar a fotografia que deseja imprimir, antes de seleccionar as definições de impressão.
TODAS IMAGENS	Imprima todas as imagens existentes na memória interna da câmara ou num cartão de memória, de acordo com as opções especificadas.
TODO O ÍNDICE	É atribuído um número de index a todas as imagens existentes na memória interna da câmara ou num cartão de memória, sendo impressas em conformidade com as opções especificadas.

NOTA:

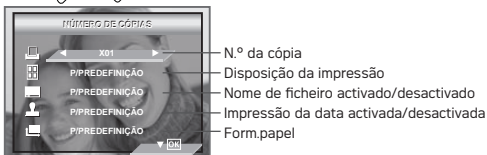

- Para imprimir uma só imagem, selecione a imagem antes de activar o PictBridge.
- As definições de impressão estão configuradas apenas para imagens. Antes de imprimir, certifique-se de que não existe na memória clips de vídeo ou outros ficheiros para além de imagens.
- Nem todas as impressoras suportam todas estas opções de impressão. Consulte o manual do utilizador da impressora para saber quais as opções disponíveis.

3. Prima o botão  ou  para seleccionar as definições de impressão.



Selecione uma opção utilizando o botão  ou  e o conteúdo da opção utilizando o botão  ou .

Indicação do número de cópias

Prima o botão  ou  para definir o número de cópias (de 1 até 99) que deseja imprimir da fotografia seleccionada ou de todas as fotografias.





NOTA:

"01" é o valor por predefinição.



Seleção da disposição da impressão

1. Prima o botão  para seleccionar a opção "CONFIGURAÇÃO N-UP".
2. Prima o botão  ou  para especificar o número de fotografias a imprimir, por página.



PRÉ-DEF.

As opções de impressão diferem de acordo com o modelo da impressora.

N-UP

Imprima 1 a 256 fotografias num pedaço de papel.



DESLIGADO

Imprime sem o nome do ficheiro.

IMPRESSÃO DE ÍNDICE

Adiciona o nome do ficheiro à imagem impressa.

Activação/desactivação do nome do ficheiro

1. Prima o botão  para seleccionar a opção "NOME FICHEIRO".
2. Prima o botão  ou  para especificar o número de fotografias a imprimir, por página.





PRÉ-DEF.

As opções de impressão diferem de acordo com o modelo da impressora.

DESLIGADO

Imprime sem o nome do ficheiro.

Activação/desactivação da opção de impressão da data

1. Prima o botão  para seleccionar a opção "CARIMBO DATA".
2. Prima o botão  ou  para especificar o número de fotografias a imprimir, por página.



PRÉ-DEF. As opções de impressão diferem de acordo com o modelo da impressora.
ON Adiciona a data à imagem impressa.
DESLIGADO Imprime sem a data.



eleção do formato do papel

1. Prima o botão  para seleccionar a opção "TAMANHO".
2. Prima o botão esquerdo ou direito para seleccionar o tamanho do papel.
São compatíveis os seguintes tamanhos de papel: 8" x 10", 4" x 6", A4, A6, L, 2L, 100mm x 150mm, cartão, carta, postais e pré-definido.



PRÉ-DEF. Os cenários de impressão diferem de acordo com o modelo de impressora.

Impressão

1. Prima o botão .
2. Prima o botão  para continuar a impressão.
3. Prima o botão  para cancelar a impressão.



Prima o botão  para voltar à janela de definições de impressão. O nome do ficheiro e a data poderão não ser impressos ou são impressos de forma incompleta em certos tipos de papel.

• DPOF (Digital Print Order Format)







As letras "DPOF" são a abreviatura de "Digital Print Order Format", que é um formato para gravar num cartão de memória ou noutra suporte as imagens de câmara digital e quantas cópias deverão ser impressas. A seguir, pode imprimir numa impressora DPOF- compatível ou num serviço de impressão profissional a partir de um cartão de memória, em concordância com as definições do nome do ficheiro e número de cópias gravados no cartão.

Com esta câmara, deverá sempre seleccionar imagens visionando-as no ecrã LCD. Não especifique imagens pelo nome do ficheiro sem visionar o conteúdo do ficheiro.



NOTA:

As definições de impressão estão configuradas apenas para imagens. Antes de imprimir, certifique-se de que não existe na memória clips de vídeo ou outros ficheiros para além de imagens, caso contrário ocorrerá um erro se tentar imprimir utilizando a opção "ALL IMAGES" ("TODAS AS IMAGENS").

1. Insira um cartão de memória na ranhura de cartões da câmara.
2. Encenda a câmara.
3. Prima o botão de modo para definir a câmara para o modo .
4. Prima o botão  para aceder ao menu principal.
5. Prima o botão  até DPOF barra estiver realçado .
6. Prima o botão  para aceder ao submenu "DPOF".
7. Selecciona "Esta imagen" ou "Todas imagens" com o botão  ou .





Esta imagen

A fotografia seleccionada num cartão de memória será impressa em até 99 cópias.

Todas imagens

Todas as fotografias num cartão de memória serão impressas em até 99 cópias para cada fotografia.

Para imprimir uma só fotografia, prima o botão esquerdo ou direito para seleccionar a fotografia que deseja imprimir antes da operação anterior. Prima o botão de cima ou de baixo para especificar o número de cópias.

8. Prima o botão da direita.
9. Especifique o número de cópias a imprimir com o botão  ou .
10. Prima o botão  para confirmar a sua opção e sair da janela do menu.



11. Retire o cartão de memória da câmara e insira-o na ranhura de cartões da impressora (conforme ilustrado). A localização da ranhura de cartões poderá variar consoante o modelo de impressora.



IMPORTANTE!

- Certifique-se de desligar a câmara antes de inserir ou remover um cartão de memória.
12. Prima o botão Imprimir na impressora para iniciar a impressão.

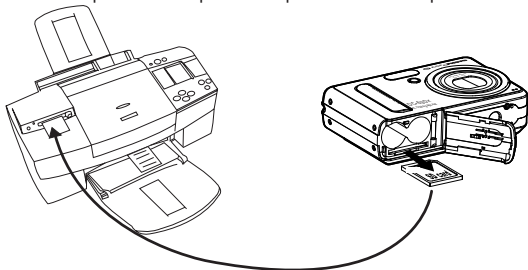

7 Utilização da memória Cartão

• Utilização da memória Cartão

A sua câmara é fornecida com uma memória flash incorporada de 16 MB para armazenamento de fotografias e clips de vídeo. Pode expandir a memória utilizando um cartão SD comercialmente disponível (até 1 GB). A câmara detecta se um cartão de memória está inserido e guarda automaticamente fotografias e clips de vídeo. Note que não pode gravar fotografias nem clips de vídeo para a memória flash incorporada enquanto houver um cartão de memória instalado na câmara. Capacidade do cartão SD na página 82-84.

Precauções com o Cartão de Memória

1. Cargas electrostáticas, ruído eléctrico, e outros fenómenos podem causar corrupção de dados ou mesmo perda dos mesmos. Certifique-se de fazer sempre cópias de segurança de dados importantes em outro meio (disco MO, drive rígida de computador, etc.).
2. Se um cartão de memória começa a comportar-se anormalmente, pode restaurar o funcionamento normal reformatando-o. Contudo, recomendamos que se faça acompanhar sempre por mais de um cartão de memória sempre que utilizar a câmara longe de casa ou escritório.
3. Recomendamos que formate um cartão de memória antes de o usar pela primeira vez depois de o comprar, ou sempre que o cartão que está a usar pareça ser a causa de fotografias anormais. Lembre-se de formatar o cartão de memória se tiver sido usado noutra câmara digital ou noutros dispositivos.



IMPORTANTE!

- Certifique-se de desligar a câmara antes de inserir ou remover um cartão de memória.
- Certifique-se de orientar correctamente o cartão ao inserir o mesmo. Nunca tente forçar um cartão de memória na ranhura quando sentir resistência.
- Os cartões de memória SD têm um interruptor de protecção de escrita, que pode usar para o proteger contra eliminação acidental de dados de fotografia. Note, contudo, que, se protege de escrita um cartão de memória SD, tem de remover essa protecção sempre que pretenda gravá-lo, formatá-lo, ou eliminar as suas fotografias e clips de vídeo.
- Os ficheiros contidos num cartão SD gravados por outras câmaras podem entrar em conflito com a câmara e dados valiosos no seu cartão SD existente podem ficar distorcidos ou perdidos quando o cartão é inserido na câmara. Recomendamos vivamente que o utilizador use um cartão SD NOVO ou formatado na câmara. O fabricante não se responsabiliza por perda ou corrupção de quaisquer dados ou ficheiros valiosos no seu cartão SD devido a funcionamento incorrecto.
- Tal como comprovam os testes, a funciona melhor com marcas de cartões de memória conhecidos.

Inserção do Cartão SD

1. Abra a tampa do compartimento do cartão SD empurrando-a para fora como ilustrado.
2. Insira o cartão SD e assegure-se que o cartão fica inserido na posição correcta como ilustrado.
3. Feche a porta das baterias pressionando-a para baixo e fazendo-a deslizar em seguida para a câmara para bloquear.

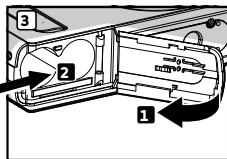
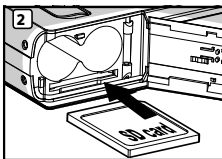
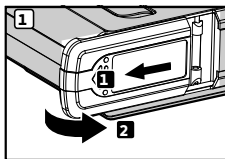

Remoção do Cartão SD

1. Desligue a câmara, abra a tampa da ranhura do cartão SD.
2. Gentilmente utilize os dedos para empurrar o cartão SD e de seguida liberta-o para que este deslize para fora da ranhura, tal como ilustrado.

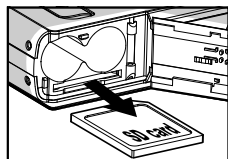





IMPORTANTE!

- Nunca introduza qualquer outro objecto na ranhura do cartão SD da câmara. Se o fizer cria um risco de danificação da câmara e do cartão.
- Se água ou quaisquer objectos estranhos entrarem para a ranhura do cartão, desligue imediatamente a câmara, retire as baterias e contacte o seu revendedor ou o centro de assistência mais próximo.

• Formatação da memória

A formatação do cartão SD apaga todos os ficheiros nele guardados, incluindo os protegidos. A remoção do cartão SD durante a formatação pode danificar o cartão. Existem dois tipos de memórias que podem ser formatadas (memória interna ou cartão SD), utilizando o botão de cima ou de baixo

1. Prima o botão de modo para definir a câmara para o modo .
2. Siga as instruções fornecidas na secção "Menu Configuração" na página 16 para aceder ao submenu.
3. Prima o botão  ou  até Formato barra estiver realçado.
4. Prima o botão .
5. Pressione o botão OK ou CANCELADA para seleccionar. Prima o botão  para confirmar a sua opção e sair da janela do menu

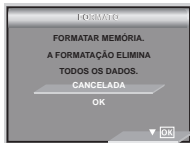

NOTA:







- Cartões SD formatados numa outra câmara ou num computador. Contudo, a formatação de um cartão de memória num computador demora muito mais tempo.
- Note que os dados eliminados por uma operação de formatação não podem ser recuperados. Certifique-se de que não tem quaisquer dados úteis actualmente armazenados no cartão de memória antes de o formatar.
- Quando cartão de SD formatados , único Quando o cartão SD é seleccionado como armazenamento principal, apenas poderá ser formatado o cartão SD. A opção para formatar a memória interna será desactivada.

• Copiar Fotografias, Clips de Vídeo e de Áudio para o Cartão de Memória

Esta função permite-lhe copiar fotografias, clips de vídeo e de áudio gravados na memória interna para o cartão de memória.

1. Introduza um cartão SD na câmara.
2. Ligue a câmara.
3. Regule a câmara para o modo de Reprodução .



4. Pressione o botão .
5. Pressione o botão  ou  para seleccionar "Copiar para cartã".
6. Prima o botão  para seleccionar submenu.
7. Pressione o botão  or  para seleccionar COPIAR ou CANCELAR.



NOTA:

Com um cartão de memória inserido na câmara, o cartão de memória possui uma maior prioridade em relação à memória interna. A fotografia ou clip de vídeo seleccionado apenas podem ser copiados do cartão de memória para a memória interna.

8 Instalação do software num computador

• Instalação do software

Para Utilizadores de Windows®:

PC



IMPORTANTE!

- Faça uma cópia de segurança de todos os dados necessários antes de qualquer instalação de driver / software.
- O CD-ROM é testado e recomendado para uso com o SO Windows em Inglês.
- Reinicie o computador após ter instalado o software.



IMPORTANTE! (Para Windows® 98SE)

Com Windows® 98SE necessita instalar o driver da câmara para função Mass Storage. Após a instalação, reinicie o Windows antes de ligar a câmara ao PC.



IMPORTANTE! (Para Windows® Me, 2000, XP)

Ligue directamente a câmara para transferir e reproduzir fotografias e clips vídeo. Não há necessidade de instalar o driver de câmara.



IMPORTANTE!

Para obter um desempenho mais elevado em termos de gráficos e de som quando está a ver clips de vídeo no PC, recomenda-se a instalação do DirectX versão 9.0 ou superior. Este pode ser descarregado em <http://www.microsoft.com/directx>.

1. Antes de começar, feche todas as outras aplicações de software abertas no seu computador.
2. Insira o CD fornecido na unidade de CD-ROM do computador.
3. O Ecrã Interface de Utilizador do CD iniciar-se-á automaticamente.
4. Com o rato, faça clique sobre cada botão de interface de software um após outro e siga as instruções do ecrã.

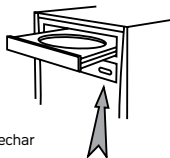

Abrir & Fechar



NOTA:

Se no ecrã de configuração não aparecer após colocar o CD, então pode iniciá-lo manualmente fazendo um clique duplo sobre o ícone "My Computer" no seu ambiente de trabalho, e de seguida faça duplo clique sobre o ícone da unidade de CD-ROM. Quando a janela CD-ROM abrir, faça um duplo clique sobre o ícone "INSTALL-E.EXE".

Para Utilizadores Macintosh:

Mac

1. Antes de começar, feche todas as outras aplicações de software abertas no seu computador.
2. Insira o CD fornecido na unidade de CD-ROM do computador.
3. Faça um duplo clique sobre o ícone do CD-ROM "AGFAPHOTO".
4. Instale o software incluído.

• Software incluído com a sua câmara

Disco removível Camera Digital Driver Plug & Play (para Windows® 98SE)

Fácil de usar, ligue simplesmente a câmara a um computador e use-a como um disco removível. Use o ArcSoft® PhotoStudio® para editar e imprimir as fotografias. Instale apenas em Windows® 98SE.

Software de Edição de Fotografias ArcSoft® PhotoStudio®

O ArcSoft® PhotoStudio® é um potente software de edição de imagens de fácil utilização que inclui tudo o que necessita para corrigir, imprimir e dar largas à imaginação com as suas fotografias digitais. Este programa proporciona-lhe um rápido acesso e um aperfeiçoamento imediato das fotografias no seu computador como, por exemplo, eliminando os olhos vermelhos e clonando objectos para uma fotografia diferente. Em algumas acções rápidas, poderá também adicionar efeitos especiais ou colocar as fotografias em cartões, calendários, molduras e modelos de fantasia. O ArcSoft® PhotoStudio® inclui também uma vasta variedade de opções de impressão.

PhotoPrinter de ArcSoft® Quadro Editando Software

Um meio fácil rápido em ficar grande olhar impressões de foto em casa. Em somente um par de estalidos você pode virar seus instantâneos digitais favoritos em fotos deslumbrantes de cor pronto para moldar, scrapbooking, ou enviando à família e para amigos.

Adobe® Acrobat® Reader™. Software de Leitura de Ficheiros PDF

O Adobe® Acrobat® Reader™ permite-lhe visionar e imprimir ficheiros em Adobe Portable Document Format (PDF) em todas as principais plataformas de computador, assim como preencher e apresentar formulários Adobe PDF on-line.

• Requisitos do sistema de computador

Para desempenho de transferência e edição aceitáveis de fotografias, recomendamos os seguintes requisitos mínimos;

Para Utilizadores de Windows®

PC

- Pentium III 450 MHz ou processador equivalente
- Compatível com o Microsoft® Windows® 98SE, Me, 2000 ou XP
- 128 MB RAM (256MB recomendados)
- Porta USB
- DirectX 9.0 ou superior
- 500MB de espaço livre do disco
- Monitor policromático de alta capacidade gráfica de cor (16-bit) ou superior
- Unidade de CD-ROM
- Rato e teclado standard
- Altifalantes estéreo

For Macintosh Users:

Mac

- PowerPC® G3 ou superior Processor
- SO Mac Versão 9.2 ~ X
- Porta USB
- 128 MB RAM (256 MB recomendados)
- 500 MB de espaço de disco livre
- Monitor policromático de alta capacidade gráfica de cor (16-bit) ou superior
- Unidade de CD-ROM
- Rato e teclado standard
- Altifalantes estéreo

• Desinstalação da AGFAPHOTO Driver (PC)

Para Utilizadores de Windows® 98SE:

PC



NOTA:

O seguinte procedimento de desinstalação da driver destina-se unicamente aos utilizadores de Windows 98SE porque só para o Windows 98SE é necessário instalar a camera digital driver.

1. Abra "Add / Removable Program Properties" em "Control Panel" e seleccione o programa "AGFAPHOTO", em seguida faça um clique sobre "Add / Remove".
2. A seguinte caixa de diálogo aparece, faça clique sobre "OK" para confirmar a remoção da driver da câmara.
3. O programa de desinstalação corre automaticamente. Reinicie o seu computador quando estiver acabada a desinstalação.

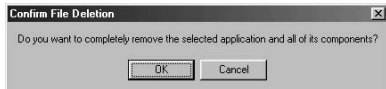
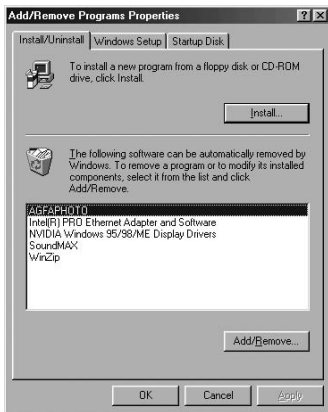

9 Transferência de fotografias para um computador

• Antes de transferir fotografias



IMPORTANTE! (Só para Windows® 98SE)

Antes de transferir as suas fotografias certifique-se de que instalou a AGFAPHOTO Câmara Digital Driver a partir do CD. Consulte, por favor, "Instalação do software num computador", na página 69.

• Ligação da câmara ao seu computador através do cabo USB

Ligação com o Cabo USB.

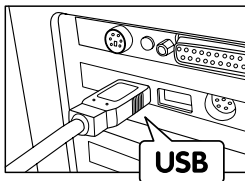

USB Series "A" plug connects to your computer

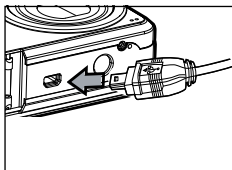

Plug mini USB cable into the port of your camera

1. Desligue a câmara.
2. Ligue a extremidade do cabo USB com a marcação  USB, à tomada no seu computador.
3. Ligue a outra extremidade do cabo USB à porta da sua câmara.
4. Ligue a câmara e a interface "New Hardware Found" será mostrado no computador.
5. Um disco removível será instalado automaticamente no seu computador.

• Transferência de fotografias e clips de vídeo através do cabo USB

Para Utilizadores de Windows®

PC



NOTA:

Pode transferir fotografias / clips de vídeo em qualquer modo.

1. Ligue a câmara a um computador através do cabo USB.
2. Faça duplo clique sobre "My Computer" (O meu computador) no seu ambiente de trabalho e verá uma unidade "Removable Disk".
3. Faça duplo clique sobre "Removable Disk" -> duplo clique sobre "DCIM" -> duplo clique sobre qualquer directório em "DCIM".
4. Todas as fotografias e clips de vídeo estão pasta de directório. Realce as fotografias e os clips de vídeo e arraste-os para uma pasta à sua escolha.



NOTA:

Este nome de drive variará segundo a diferente versão do SO Windows.

Para Utilizadores Macintosh

Mac



NOTA:

Para utilizadores de Mac, ligue directamente a câmara, não necessita instalar a driver.

1. Ligue a câmara a Mac através do cabo USB, o sistema reconhecerá automaticamente a drive MASS STORAGE. (O sistema criará automaticamente uma Mass Storage chamada "Unlabelled" (Sem noautomatically recognize the MASS STORAGE drive. (O sistema automaticamente criará um Armazenamento de mass storage Unlabelled.)



NOTA:

Este nome de drive variará segundo a diferente versão do SO Mac.

2. Faça duplo clique sobre a pasta "Unlabelled" (Sem nome) para aceder à sub-pasta "DCIM".
3. Faça clique sobre a pasta "DCIM" e em seguida sobre qualquer sub-pasta no interior.
4. Pode copiar as fotografias e clips de vídeo desta pasta de directório e colar no disco rígido.

10 Resolução de Problemas

• Resolução de problemas

O guia de resolução de problemas é concebido para o auxiliar. Se o problema persistir, contacte, por favor, a assistência ao cliente. Encontra mais informações em "Obtenção de ajuda".

Para Utilizadores de Windows®

PC

Sintoma	Problema	Solução
Recebo uma mensagem de erro quando estou a instalar a "AGFAPHOTO Driver".	A "AGFAPHOTO Driver". não instala.	Encerre todas as outras aplicações e tente reinstalar a driver.
		Verifique se o USB no seu BIOS está activado. Consulte o website plawa para saber como activar o USB em BIOS.
Não consigo carregar imagens para o meu computador.	Falha na ligação.	Verifique se todas as ligações por cabo estão seguras.
	A Camera Driver não é instalada.	Tem de instalar a camera driver para sistemas Windows 98SE.
Não consigo colocar a "AGFAPHOTO Driver".	Conflito com outra driver de câmara ou dispositivo de captura.	Se tem outra câmara instalada no seu computador, remova-a e a sua driver do seu sistema, completamente, para evitar conflitos.
O meu assistente de instalação de CD não funciona.	O ficheiro de auto instalação está desligado ou o CD-ROM está desligado.	Vá para o ambiente de trabalho do computador. Clique com o botão direito do rato sobre "My Computer". Faça clique sobre "Properties". Seleccione "Device Manager". Faça duplo clique sobre "CD-ROM", duplo clique sobre "CD-R (normalmente o nome do fabricante). Faça clique sobre "Settings". Certifique-se de que "Auto insert notification" e "disconnect" estão seleccionados. Se alterar as definições o computador pedir-lhe-á para reiniciar o seu PC. Faça clique sobre "Yes".

Sintoma	Problema	Solução
Não consigo ligar a minha câmara digital premindo o botão  .	Bateria fraca ou não instalada.	Recarregue a sua bateria ou coloque a bateria na câmara.
	A tampa da bateria não está fechada.	Certifique-se de que a tampa da bateria está firmemente fechada.
A câmara desliga subitamente.	Função DESLIGAR AUTOM. activada. Ou A bateria não possui qualquer carga.	Ligue a câmara Ou Recarregue a bateria.
A imagem não é gravada quando o botão do obturador é premido.	A câmara está desligada Ou A unidade flash está a carregar Ou A memória está cheia.	Ligue a câmara Ou Aguarde até a carga do flash terminar Ou Elimine imagens não necessárias, ou use outro cartão de memória.
A câmara desliga durante a contagem decrescente do auto-temporizador.	A bateria está sem carga.	Substitua a bateria.
A imagem do ecrã LCD está desfocada.	Focagem normal a ser usada para imagens macro.	Selecione o modo de fotografia correcto.
Os ficheiros AVI não podem ser reproduzidos.	A versão DirectX é inferior a 9.0	Instale o DirectX 9.0 ou superior. Visite http://www.microsoft.com/directx para mais detalhes.
A câmara é detectada pelo Windows e funciona correctamente. Mas uma letra de 'driver' do 'Removable disk' não é criada.	O 'removable disk' conflitua com as unidades de rede.	Desligue a unidade de rede em conflito e reserve esta letra de unidade para a câmara.
Premir os botões não produz qualquer resposta por parte da câmara.	A imagem do ecrã LCD congelou ou a câmara bloqueou.	Retire e volte a instalar a pilha ou as pilhas para restaurar a câmara. Não perderá os dados importantes que tiver guardado na câmara.

Sintoma	Problema	Solução
As fotografias gravadas não são guardadas na memória.	A câmara desliga antes da operação de gravação estar completa Ou Remoção do cartão de memória antes da operação de gravação estar completa.	Se a bateria estiver sem carga, recarregue a bateria. Ou Não remova o cartão de memória antes da operação de gravação estar completa.
A câmara não consegue tirar fotografias.	O flash está a recarregar. Ou O cartão SD não está correctamente formatado. Ou A câmara está regulada para o modo  . Ou A memória do cartão SD está cheia.	Aguarde pelo carregamento completo do flash. Ou O cartão SD pode estar danificado. Use um cartão novo. Ou Elimine imagens não necessárias, ou use outro cartão de memória.
A cor das fotografias reproduzidas é diferente da cor da fotografia no ecrã LCD durante a gravação.	Luz solar ou luz de outra fonte está a incidir directamente sobre a lente durante a gravação.	Posicione a câmara de forma que a luz solar não incida directamente sobre a lente.
As fotografias não são apresentadas.	Um cartão de memória com fotografias não-DCF gravadas com outra câmara, está carregado na câmara.	Esta câmara não pode apresentar fotografias não-DCF gravadas num cartão de memória usado por outra câmara digital.
Não consigo apagar fotografias.	Todas as fotografias da actual memória estão protegidas.	A câmara não pode apresentar fotografias não DCF num cartão de memória.

Consulte também os ficheiros de ajuda e Guias de Utilizador que acompanham as aplicações incluídas. Para informação suplementar e apoio, visite o nosso website:

www.plawa.com

11 Obtenção de ajuda

• Cuidado do cliente

More information to the complete product range can be found under: www.plawa.com

Service & Repair Hotline (Europe):

00800 75292100

Service & Support Hotline (Germany):

0900 1000 042 (1.49 Euro/ min. Deutsche Telekom)

Online Service:

support-apdc@plawa.com (English / German)

Manufactured by plawa-feinwerktechnik GmbH & Co. KG

plawa-feinwerktechnik GmbH & Co. KG

Bleichereistr. 18

73066 Uhingen

Germany

• Suporte Software ArcSoft

Para os Estados Unidos

ArcSoft HQ Support Center

(Fremont, CA 94538)

Tel.: 1-510-979-5599

Fax: 1-510-440-7978

E-mail: support@arcsoftsupport.com

Web: <http://www.arcsoft.com/en/support/>

Para a América Latina

E-mail: latinsupport@arcsoftsupport.com

Para a Europa

ArcSoft Europe Support Center (Ireland)

Tel.: +353-(0) 61-702087

Fax: +353-(0) 61-702001

E-mail: eurosupport@arcsoft.com

Para a China

ArcSoft China Support Center (Hangzhou)

Tel.: +86-571-88210575

E-mail: support@arcsoft.com.cn

Web: <http://www.arcsoft.com.cn/new/support>

Para o Japão

ArcSoft Japan Support Center (Tokyo)

Tel.: +81-3-5795-1392

Fax: +81-3-5795-1397

E-mail: support@arcsoft.jp

Web: <http://www.arcsoft.jp>

Para a Ilha Formosa

ArcSoft Taiwan Support Center (Taiwan)

Tel.: +886-(0) 2-2506-9355

Fax: +886-(0) 2-2506-8922

E-mail: support@arcsoft.com.tw

Web: www.arcsoft.com.tw

Visite <http://www.arcsoft.com> para assistência técnica e para as perguntas mais frequentes (FAQ's).

12 Apêndice

• Especificações técnicas

Sensor	<ul style="list-style-type: none">• Sensor<ul style="list-style-type: none">- 1/2.0 polegadas- CCD de 6.0 megapixels
Objectiva	<ul style="list-style-type: none">• Tipo: 5 grupos, 5 elementos• Distância focal: 6.48 mm (Larga) ~ 18.87 mm (Telefoto)
Ecrã LCD	Painel TFT a cores de 2,0"
Flash incorporado	<ul style="list-style-type: none">• Modos<ul style="list-style-type: none">- Flash desligado, flash automático, olhos vermelhos, flash ligado,Sinc. Lento• Gama do Flash<ul style="list-style-type: none">Normal: 1-3 metrosMacro: 0.1 - 1 metros
Controlo da exposição	-/+ 2.0 EV em incrementos de 1/2
Velocidade ISO	Automático, 100, 200, 400
Velocidade do obturador	Obturador mecânico 1/1000 seg. a 2 seg.
White Balance	Automático, Luz do dia, Nebulado, Tungsténio, Fluorescente
Armazena-mento	Memória Interna : <ul style="list-style-type: none">- 16 MB- Aceita o cartão SD (1.0 GB)

Formato de ficheiro	<ul style="list-style-type: none"> Fotograma -EXIF 2.2 (compressão JPEG) Clip de vídeo: formato AVI: 320 x 240 (30fps), 640 x 480 (30fps)
Alimentação	2 AA baterias
Auto temporizador	2 ou 10 segundos
Tomada de tripé	Sim
Conectividade	Com computador através de cabo USB cable
Dimensões	<ul style="list-style-type: none"> Tamanho: 92 mm (3.6 inches)(L) x 60 mm (2.4 inches) (A) x 23 mm (0.9 inches (P) Peso: cerca de 125g excluindo bateria ou cartão
Sistema Operativo	<ul style="list-style-type: none"> Para Utilizadores de Windows®: Microsoft® Windows® 98SE, Me, 2000 ou XP Para Utilizadores de Macintosh: SO Mac® Versão 9,2~X

• Capacidade do cartão SD

Resolução	Qualidade	16 MB Memória Interna	32 MB SD	64 MB SD
2816 x 2112	Super Fina	4	17	34
	Fina	9	27	54
	Normal	16	45	91
2304 x 1728	Super Fina	9	27	54
	Fina	15	42	85
	Normal	26	69	140
2048 x 1536	Super Fina	12	35	71
	Fina	19	54	109
	Normal	33	87	176
1600 x 1200	Super Fina	21	57	115
	Fina	33	90	183
	Normal	54	141	286
640 x 480	Super Fina	118	307	624
	Fina	179	460	935
	Normal	238	613	1247

Resolução	Qualidade	128MB SD	256MB SD	512MB SD	1GB SD
2816 x 2112	Super Fina	68	141	285	565
	Fina	109	225	453	989
	Normal	182	375	756	1496
2304 x 1728	Super Fina	109	225	453	898
	Fina	170	350	705	1397
	Normal	279	576	1159	2295
2048 x 1536	Super Fina	141	292	588	1164
	Fina	218	450	907	1796
	Normal	352	726	1461	2894
1600 x 1200	Super Fina	231	475	957	1896
	Fina	364	751	1512	2993
	Normal	571	1177	2369	4690
640 x 480	Super Fina	1244	2563	5158	10212
	Fina	1865	3841	7729	15301
	Normal	2485	5118	10300	20391

Duração de vídeo gravável



Cartão SD	Resolução	Clipe de Vídeo
16 MB Memória Interna	640 x 480	0:00:07
32 MB SD	640 x 480	0:00:23
64 MB SD	640 x 480	0:00:46
128 MB SD	640 x 480	0:01:33
256MB SD	640 x 480	0:03:12
512MB SD	640 x 480	0:06:26
1GB SD	640 x 480	0:12:45
16 MB Memória Interna	320 x 240	0:00:21
32 MB SD	320 x 240	0:01:10
64 MB SD	320 x 240	0:02:22
128 MB SD	320 x 240	0:04:43
256MB SD	320 x 240	0:09:44
512MB SD	320 x 240	0:19:36
1GB SD	320 x 240	0:38:48



NOTA:

- A complexidade da cena afecta o tamanho do ficheiro de fotografia. Por exemplo, uma fotografia de árvores no Outono tem um tamanho de ficheiro maior do que uma fotografia de céu azul com a mesma resolução e qualidade. Portanto, o número de fotografias e clips de vídeo que pode guardar num cartão de memória pode variar.
- O formato da hora é XX:YY:ZZ
 - XX:horas
 - YY:minutos
 - ZZ:segundos

• Ajustes por defeito da câmara

Modo da câmara	Descrições	Por defeito
	Resolução de imagem	2816 x 2112
	Compression	Super fina
	Sensibilidade ISO	Automático
	Equilíbrio de branco	Automático
	Nitidez	Normal
	Medição de luz	Média
	Modo de fotografia	Automático
	Resolução	640 x 480
	Compensação de exposição	0
	Equilíbrio de branco	Automático
Modo de Configuração	Formato da data	MM/DD/YY
	Desligar auto	3 minutos
	Som de beep	On
	Frequência	50 Hz
	Data	Off
	Modo USB	MSDC

• **Conselhos, sua segurança e manutenção**

A sua câmara só deverá ser operada dentro das seguintes condições ambientais;

- 32 - 104° Centígrados
- 15% - 90% de humidade relativa, sem condensação

A duração da bateria ou a qualidade de imagem podem ser afectadas fora destas condições



Cuidados com a câmara

- NUNCA mergulhe qualquer parte da câmara ou os seus acessórios em qualquer fluido ou líquido.
- Desligue SEMPRE a câmara do seu PC ou televisão antes de a limpar.
- Remova SEMPRE o pó ou manchas com um pano macio humedecido com água ou detergente neutro.
- NUNCA coloque objectos quentes sobre a superfície da câmara.
- NUNCA tente abrir ou desmontar a câmara uma vez que isso afectará qualquer reclamação de garantia.

• **Informação sobre regulamentos**

Informação FCC

Este equipamento está em conformidade com a Parte 15 dos Regulamentos FCC. O funcionamento está sujeito às seguintes duas condições: (1) Este equipamento não pode causar interferências prejudiciais, e (2) Este equipamento tem de aceitar quaisquer interferências recebidas, incluindo interferências que possam causar funcionamentos indesejados.

Aviso: Alterações ou modificações nesta unidade, não expressamente aprovadas pela entidade responsável pela conformidade, podem anular a autoridade do utilizador de usar o equipamento.

NOTA: Este equipamento foi testado e considerado em conformidade com os limites para equipamento digital de Classe B, concordante com a Parte 15 dos Regulamentos FCC. Estes limites são estabelecidos para fornecer razoável protecção contra interferências prejudiciais numa instalação residencial. Este equipamento gera, usa e pode radiar energia de rádio frequência e, se não instalado e usado em concordância com as instruções, pode causar interferências prejudiciais para as comunicações por rádio.

Contudo, não há qualquer garantia de que não ocorrerão interferências numa instalação em particular. Se este equipamento causa interferências prejudiciais na recepção de rádio ou televisão, o que pode ser determinado desligando e ligando o equipamento, o utilizador é aconselhado a tentar corrigir a interferência por uma ou mais das seguintes medidas:

- Reoriente ou reposicione a antena receptora.
- Aumente a separação entre o equipamento e o receptor.
- Ligue o equipamento a uma tomada de um circuito diferente do do receptor.
- Consulte o revendedor ou um técnico de rádio / televisão experimentado, para ajuda.

Deve ser usado cabo blindado com esta unidade para garantir a conformidade com os limites da Classe B dos FCC.

Sob um ambiente com descarga electrostática, o produto pode funcionar mal e necessitar que o utilizador o reajuste.

Informação WEEE

Disposal of Waste Equipment by Users in Private Households in the European Union



This symbol on the product or on its packaging indicates that this product must not be disposed of with your other household waste. Instead, it is your responsibility to dispose of your waste equipment by handing it over to a designated collection point for the recycling of waste electrical and electronic equipment. The separate collection and recycling of your waste equipment at the time of disposal will help to conserve natural resources and ensure that it is recycled in a manner that protects human health and the environment. For more information about where you can drop off your waste equipment for recycling, please contact your local city office, your household waste disposal service or the shop where you purchased the product.

Declaration of Conformity

We herewith confirm the following designated product: DC-630x has been tested and found to comply with the requirements set up in the council directive on the approximation of the law of members states relating to the EMC Directive 89/336/EEC, amended by 92/31/EEC & 93/68/EEC. For the evaluation regarding to the electromagnet compatibility, the following standards were applied.

<ul style="list-style-type: none">• EN 55022 class B (1998)+A1 (2000) +A2 (2003) EN61000-3-2 (2000) EN61000-3-3 (1995) + A1 (2001)	<ul style="list-style-type: none">• EN 55024 (1998)+A1 (2001) +A2 (2003) IEC 61000-4-2 (2001) IEC 61000-4-3 (2002) IEC 61000-4-4 (2004) IEC 61000-4-5 (2001) IEC 61000-4-6 (2003)+A1 (2004) IEC 61000-4-8 (2001) IEC 61000-4-11 (2004)
--	--

The device is marked with CE Logo

AGFAPHOTO is used under license of Agfa-Gevaert AG. Agfa-Gevaert AG does not manufacture this product or provide any product warranty or support. For service, support and warranty information, contact the distributor or manufacturer. All other brands and product names are registered trademarks of their respective owners. Product design and technical features can be changed without notice.

AgfaPhoto Holding GmbH, www.agfaphoto.com

Manufactured by plawa-feinwerktechnik GmbH & Co. KG, www.plawa.com